

	UNIVERSITAS SRIWIJAYA Jl. Raya Palembang - Prabumulih Km. 32 Indralaya, OI, Sumatera Selatan 30662 Phone: +62 711 580169, 580069. Faximile: +62 711 580644	KODE	
		POS/UNSRI/SPMI-04/05-19	
DOKUMEN STANDAR	PROSEDUR OPERASIONAL STANDAR	TANGGAL DIKELUARKAN	
JUDUL	B222-09 PROSEDUR TATA CARA PENGAJUAN KENAIKAN GAJI BERKALA	08 Oktober 2013	
AREA	TENAGA PENDIDIK DAN KEPENDIDIKAN	REVISI 01	08 APRIL 2014
BAGIAN	ADMINISTRATIF		

PROSEDUR OPERASIONAL STANDAR PROSEDUR TATA CARA PENGAJUAN KENAIKAN GAJI BERKALA



Disiapkan oleh,	Diperiksa oleh,	Disahkan oleh,
Dr. Tri Kurnia Dewi Ketua Tim Standar Tenaga Kependidikan	Dr. Fauziah, S.Pi Ketua Tim Penyusun	Prof. Dr. Siti Herlinda, M.Si Ketua Penjaminan Mutu

	UNIVERSITAS SRIWIJAYA Jl. Raya Palembang - Prabumulih Km. 32 Indralaya, OI, Sumatera Selatan 30662 Phone: +62 711 580169, 580069. Faximile: +62 711 580644	KODE	
		POS/UNSRI/SPMI-04/05-19	
DOKUMEN STANDAR	PROSEDUR OPERASIONAL STANDAR	TANGGAL DIKELUARKAN	
JUDUL	B222-09 PROSEDUR TATA CARA PENGAJUAN KENAIKAN GAJI BERKALA	08 Oktober 2013	
AREA	TENAGA PENDIDIK DAN KEPENDIDIKAN	REVISI 01	08 APRIL 2014
BAGIAN	ADMINISTRATIF		

1. TUJUAN

POS ini bertujuan untuk memberikan penjelasan mengenai:

1. Prosedur pengajuan kenaikan gaji berkala
2. Persyaratan yang diperlukan dalam pengajuan kenaikan gaji berkala.

2. RUANG LINGKUP

POS ini meliputi :

1. Tata cara pengajuan kenaikan gaji berkala
2. Pihak-pihak yang terlibat dalam rangka pengajuan kenaikan gaji berkala.

3. DEFINISI

-

4. PERINGATAN

-

5. REFERENSI

1. Undang-undang No. 43 tahun 1999,
2. Peraturan Pemerintah No.26 tahun 2007
3. Kepres RI No. 105/M tahun 2007
4. Peraturan Pemerintah No.11 tahun 2010.

6. PIHAK YANG TERLIBAT

1. PNS yang bersngkutan
2. Kepala BAUK
3. Pembantu Rektor II
4. Rektor
5. KPPN
6. Mendiknas
7. KBN.

 UNIVERSITAS SRIWIJAYA Jl. Raya Palembang - Prabumulih Km. 32 Indralaya, OI, Sumatera Selatan 30662 Phone: +62 711 580169, 580069. Faximile: +62 711 580644	KODE		
	POS/UNSRI/SPMI-04/05-19		
DOKUMEN STANDAR	PROSEDUR OPERASIONAL STANDAR	TANGGAL DIKELUARKAN	
JUDUL	B222-09 PROSEDUR TATA CARA PENGAJUAN KENAIKAN GAJI BERKALA	08 Oktober 2013	
AREA	TENAGA PENDIDIK DAN KEPENDIDIKAN	REVISI 01	08 APRIL 2014
BAGIAN	ADMINISTRATIF		

7. KELEMBAGAAN

(siapa yang bertanggung jawab dalam pelaksanaan kegiatan/struktur organisasi)

8. PROSEDUR

1. Pegawai ybs membuat konsep kenaikan gaji berkala;
2. Subag Tenaga Administrasi menyetik konsep kenaikan gaji berkala kurang lebih 3 (tiga) bulan sebelum TMT;
3. Penanda tangan oleh pejabat yang berwenang; Untuk golongan III/c dan III/d, konsep ditanda tangani oleh Pembantu Rektor II Universitas Sriwijaya, untuk golongan III/a dan III/b, konsep ditanda tangani oleh Kepala Biro Administrasi Umum dan Keuangan Universitas Sriwijaya, dan untuk golongan I/a sampai II/d, konsep ditanda tangani oleh Kepala Bagian Kepegawaian Universitas Sriwijaya;
4. Subag Tenaga Administrasi menyetik kenaikan gaji berkala kurang lebih 3 (tiga) bulan sebelum TMT
5. Subag Tenaga Administrasi mengirimkan kenaikan gaji berkala tersebut ke Bagian Keuangan dan yang bersangkutan.

9. BAGAN ALUR PROSEDUR

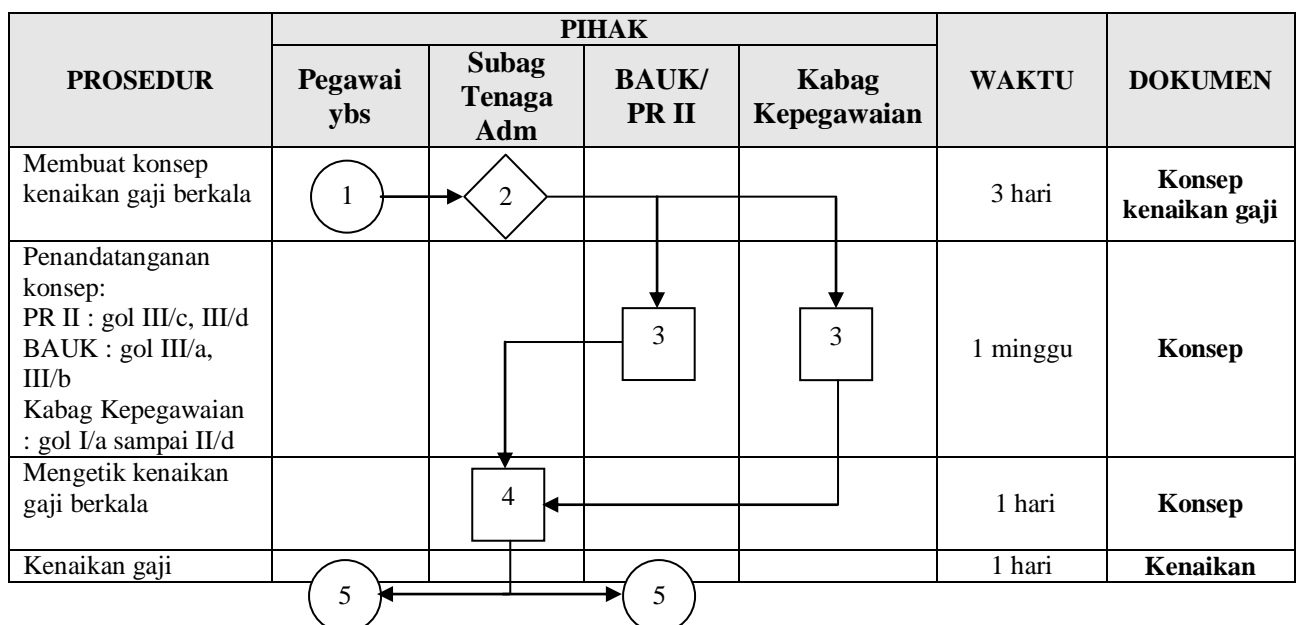

	UNIVERSITAS SRIWIJAYA Jl. Raya Palembang - Prabumulih Km. 32 Indralaya, OI, Sumatera Selatan 30662 Phone: +62 711 580169, 580069. Faximile: +62 711 580644	KODE	
		POS/UNSRI/SPMI-04/05-19	
DOKUMEN STANDAR	PROSEDUR OPERASIONAL STANDAR	TANGGAL DIKELUARKAN	
JUDUL	B222-09 PROSEDUR TATA CARA PENGAJUAN KENAIKAN GAJI BERKALA	08 Oktober 2013	
AREA	TENAGA PENDIDIK DAN KEPENDIDIKAN	REVISI 01	08 APRIL 2014
BAGIAN	ADMINISTRATIF		

berkala						gaji berkala
---------	--	--	--	--	--	--------------

10. LAMPIRAN

1. -

